

inoleds

NORDIC PENDANT LIGHT LAMPE SUSPENDUE NORDIQUE

Model MNK-006 / Modèle MNK-006



Thanks for your purchase.

For any inquiries, contact us at hello@inoleds.com or on our website www.inoleds.com

Merci d'avoir passé votre commande et de votre confiance.

Veuillez bien lire les instructions et les consignes de sécurité avant utilisation.
N'hésitez pas à nous contacter pour plus de renseignement à hello@inoleds.com

Importé par / Imported by OUI SMART
15 RUE DES HALLES
75001 PARIS, FRANCE
www.inoleds.com



Lire les instructions
avant utilisation



Made in China
FABRIQUÉ EN
CHINE

EN

This modern Nordic/industrial style lamp is perfect for brightening up your room. The main material of the suspension is a beautiful aluminum shade, very aesthetic, a versatile masterpiece for a room that suits any interior style. Hang it in the bedroom, living room, or even in a cozy restaurant.

Product specification

- Material : Metal
- Size : Ø 12 x 23 cm
- Cable length : 1.5 m
- Bulb : E27
- Voltage : AC 220-240 V / 50-60 Hz
- Color : Black / Gray / Pink / Blue / Yellow
- Warranty : 2 years

FR

Cette lampe moderne de style nordique/industriel est parfaite pour égayer votre pièce. Le matériau principal de la suspension est un bel abat-jour en aluminium, très esthétique, un chef-d'œuvre polyvalent pour une pièce qui convient à tout style d'intérieur. Suspendez-les dans la chambre à coucher, le salon, ou même dans un restaurant agréable.

Spécification du produit

- Matériau : Métal
- Taille : Ø 12 x 23 cm
- Longueur du câble : 1.5 m
- Culot : E27
- Voltage : AC 220-240 V / 50-60 Hz
- Couleur : Noir / Gris / Rose / Bleu / Jaune
- Garantie : 2 ans

Please read the instructions carefully and keep them for future reference. If you need further assistance, please contact us via email.

Installation

1. Firstly, remove the amp's mounting bracket, align the bracket's hole to the wall and find suitable installation place, then drilling hole in the installation place with a drill bit. (The size of the hole must be the same as the size of the plastic expansion tube).
2. Install the plastic expansion tube in the hole, the plastic expansion tube must be completely nailed into the wall and keep flush with the wall.
3. Use a screwdriver to screw the screws into the plastic expansion tube and fix mounting bracket.
4. Connect the positive pole and negative pole between the power cord and the light (be sure to turn off the power during installation to ensure personal safety).
5. The cylinder spins onto the mounting bracket.
6. Connect the lamp body and cylinder with hexagon socket screw, tighten the screws, fixed lamp body with wrench.
7. Installation is complete.

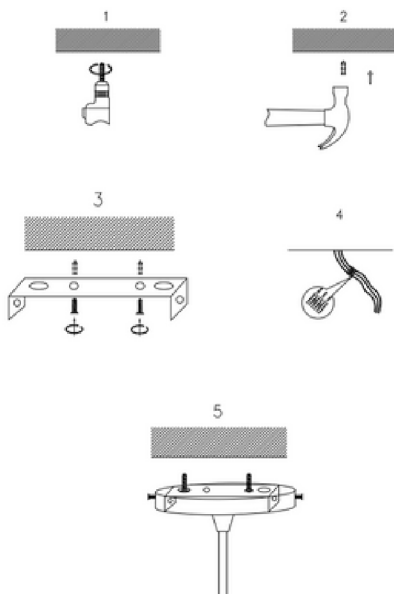

Veillez lire attentivement les instructions et les conserver pour référence ultérieure. Si vous avez besoin d'une assistance supplémentaire, veuillez nous contacter par e-mail.

Installation

1. Tout d'abord, retirez le support de montage de la lampe, alignez le trou du support sur le mur et trouvez un emplacement d'installation approprié, puis percez le trou dans le lieu d'installation avec un foret. (La taille du trou doit être la même que la taille du tube d'expansion en plastique).
2. Installez le tube d'expansion en plastique dans le trou, le tube d'expansion en plastique doit être complètement cloué dans le mur et rester au même niveau que le mur.
3. Utilisez un tournevis pour visser les vis dans le tube d'expansion en plastique et fixer le support de montage.
4. Connectez le pôle positif et le pôle négatif entre le cordon d'alimentation et la lampe (assurez-vous de couper l'alimentation pendant l'installation pour garantir votre sécurité).
5. Le cylindre tourne sur le support de montage.
6. Connectez la partie principale de la lampe et le cylindre avec la vis à six pans creux, serrez les vis, le corps de la lampe fixe avec une clé.
7. L'installation est finie.

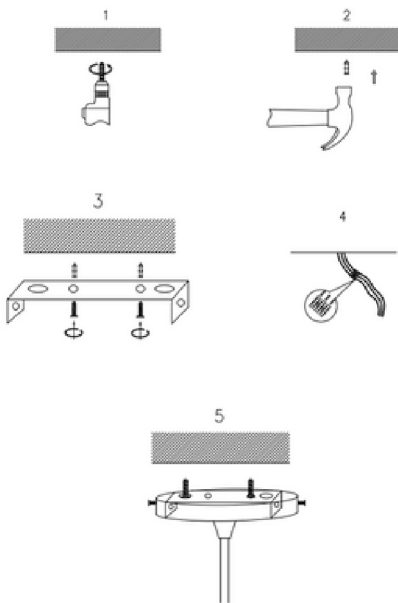

EN Safety instructions



Please read this instruction manual carefully and conserve it for reference for as long as you use this product. This light is guaranteed to be safe provided that the instructions below are followed. The manufacturer shall not be liable for any damage from incorrect assembly or use.

- Power must be disconnected before assembly, maintenance, or cleaning. Check that the electrical specifications of this light are compatible with your installation.
- This light is designed solely for interior use, except for damp rooms.
- Care should be taken not to damage the cables during assembly. If the external cable or the cord of this light are damaged, they must be replaced by the manufacturer, the manufacturer's maintenance service, or by equivalent qualified personnel, to avoid any risks.
- Keep out of reach of children.
- Never stare at the LEDs, a direct and prolonged exposure could cause damage to eyesight.

INSTRUCTIONS FOR WASTE DISPOSAL

This device must not be disposed of in the trash.

FR Conseils de sécurité



Ce mode d'emploi vous apprend à vous servir correctement du produit. Gardez-le précieusement afin de pouvoir le consulter à tout moment.

- N'utilisez l'appareil que comme indiqué dans la notice. Aucune garantie ne pourra être appliquée en cas de mauvaise utilisation du produit.
- N'ouvrez pas l'appareil, sous peine de perdre toute garantie.
- N'essayez pas de réparer l'appareil vous même.
- Faites attention lorsque vous manipulez votre produit. Une chute ou un coup peuvent l'abîmer.
- Ne l'exposez pas à l'humidité et à la chaleur.
- N'utilisez l'appareil que comme indiqué dans la notice. Aucune garantie ne pourra être appliquée en cas de mauvaise utilisation du produit. Nous ne sommes pas responsables des conséquences inhérentes à un dommage. Le fabricant se réserve le droit de modifier les caractéristiques techniques entraînant ainsi des erreurs dans ce manuel.

INDICATIONS CONCERNANT L'ÉLIMINATION DE DECHETS

Cet appareil ne doit pas être jeté à la poubelle.

INOLEDs branded items purchased from inoleds.com include 2 years limited replacement warranty. For Customer Service, please contact us via email hello@inoleds.com

The Inoleds® name and logo are registered trademarks.

©INOLEDs. All Rights Reserved.

Les articles de la marque INOLEDS achetés sur inoleds.com bénéficient d'une garantie limitée de remplacement de 2 ans. Pour le service clientèle, veuillez nous contacter via email hello@inoleds.com

La marque INOLEDS et le logo INOLEDS® sont des marques déposées.

©INOLEDs. Tous droits réservés.

Importé par / Imported by OUI SMART

15 RUE DES HALLES

75001 PARIS, FRANCE

www.inoleds.com / www.inoleds.fr



Lire les instructions
avant utilisation



Made in China
FABRIQUÉ EN
CHINE